

VIBAM

MARC THISSEN - AGENT OIL & STEEL
(aerial platforms from 14 meter to 62 meter)
WWW.VIBAM.COM - 0495 123 764

scorpion



OIL & STEEL

AERIAL PLATFORMS

ENG FR, DEU NED

scorpion

OIL & STEEL
AERIAL PLATFORMS

MENU

SCORPION SERIE / SÉRIE SCORPION
SERIE SCORPION / SERIE SCORPION

SCORPION 1490 & 1812
SCORPION 2313 & 2112J

SPECIFICATIONS / SPÉCIFICATIONS
SPEZIFIKATIONEN / SPECIFICATIES

scorpion



scorpion

ENG

COMPACT & STABLE

The telescopic platforms in the Scorpion series are particularly effective when it is necessary to work quickly after stabilizing the machine on the road. All models have been fitted with a rotation system on the fifth wheel with a larger rotation angle of 400°.

HIGHLY COMPACT:

All Scorpion machines are mounted on trucks drivable with a B driving license and are characterized by reduced dimensions compared to the high performance that these models provide.

STABILIZATION:

Stabilization with extremely small dimensions is a key feature of the Scorpion telescopic platforms, together with its operating safety.

FRA

COMPACTE ET STABLE

Les nacelles à bras télescopiques de la série Scorpion sont particulièrement indiquées pour les travaux en bord de routes. Un système de rotation sur sellette avec angle de rotation à 400° a été installé sur les modèles 1490 et 1812.

COMPACTE MAXIMUM:

Toutes les nacelles de la série Scorpion sont montées sur des camions VL. Elles se caractérisent par leur faible encombrement mais également par les prestations techniques sans faille, qu'elles garantissent.

SYSTEME DE STABILISATION:

Les nacelles de la gamme Scorpion peuvent être parfaitement stabilisées même sur de petites surfaces. Cette caractéristique de la série Scorpion garantit bien évidemment une sécurité maximale à l'opérateur.



scorpion

DEU

KOMPAKT UND STABIL

Die Arbeitsbühnen mit Teleskopausleger der Serie Scorpion sind vorwiegend für Arbeiten bestimmt, die nach Stabilisierung direkt von der Fahrbahn ausgeführt werden können. Auf den Modellen 1490 und 1812 ist eine Rotationsvorrichtung mit Drehkranz mit Drehwinkel bis 400° montiert.

EXTREM KOMPAKTE BAUWEISE:

Alle Modelle Scorpion werden auf LKWs (Führerschein B) installiert und zeichnen sich durch das optimale Verhältnis von reduzierten Abmessungen und garantierten hohen Leistungen aus.

STABILISIERUNG:

Die für die Stabilisierung erforderliche geringe Stützfläche ist neben der Betriebssicherheit eine der Merkmale der Teleskoparbeitsbühnen Scorpion.

NED

COMPACT EN STABIEL

De telescopische platforms in de Scorpion-serie zijn bijzonder effectief wanneer er snel moet worden gewerkt nadat de machine op de weg is gestempeld. De modellen 1490 en 1812 zijn uitgerust met een draaisysteem op een draaikrans dat een grote draaihoek van 400° biedt.

UITERST COMPACT:

Alle Scorpion machines zijn gemonteerd op trucks die mogen worden bestuurd met een B-rijbewijs, en worden gekarakteriseerd door beperkte afmetingen in relatie tot de grootse prestaties van deze modellen.

STABILISATIE:

Behalve de bedrijfsveiligheid is ook het stempelen binnen zeer kleine afmetingen een belangrijk kenmerk van de telescopische platforms Scorpion.

scorpion

ENG

GREAT OUTREACH, QUICKLY

SPEED:

The Scorpion project was created from the need to provide a fast and secure means for reaching remarkable heights in no time. It is therefore easy to understand how this series will be useful to those who must perform multiple operations at high altitude and at close distances, such as maintenance on street lamps.

REMARKABLE WORKING HEIGHT AND OUTREACH:

This series of aerial platforms can reach working heights ranging from 14 to 22,6 m and lateral outreach up to 13 m.

FRA

ARRIVE LOIN RAPIDEMENT

VITESSE:

Les nacelles Scorpion ont été réalisées dans l'idée de fournir à l'utilisateur un engin rapide et sûr pour atteindre la hauteur souhaitée en quelques secondes. Il est donc facile de comprendre à quel point cette série est utile aux personnes qui doivent effectuer diverses opérations en un laps de temps réduit. C'est notamment le cas des personnes qui s'occupent de l'éclairage public, par exemple.

HAUTEUR DE TRAVAIL ET DÉPORT REMARQUABLES:

Cette série de nacelles élévatrices offre des hauteurs de travail pouvant aller de 14 à 22,6 mètres, avec un déport horizontal pouvant atteindre 13 mètres.



scorpion

DEU

GROSSE REICHWEITE, SCHNELL

GESCHWINDIGKEIT:

Das Projekt Scorpion entstand aus der Anforderung, einen schnellen und sicheren Zugang zu großen Höhen verfügbar zu machen. Diese Serie besteht sofort jeden, der vielfältige Arbeiten in der Höhe in kurzen Abständen von einander ausführen muss, wie zum Beispiel bei der Instandhaltung der Straßenbeleuchtung.

BETRÄCHTLICHE ARBEITSHÖHE UND REICHWEITE:

Diese Serie der Arbeitsbühnen erreicht Arbeitshöhen von 14 bis 22,6 m und seitliche Reichweiten von 13 m.

NED

GROTE REIKWIJDTE, SNEL BIJ HET DOEL

SNELHEID:

Het Scorpion project is ontstaan uit de behoefte aan een snelle, veilige manier om in no-time aanzienlijke hoogten te kunnen bereiken.

Het is daarom niet moeilijk te begrijpen hoe nuttig deze serie is voor het verrichten van meerdere handelingen in de hoogte en op korte afstand, zoals onderhoud aan straatverlichting.

AANZIENLIJKE WERKHOOGTE EN REIKWIJDTE:

Deze serie hoogwerkers kan werkhoogten van 14 tot meer dan 22,6 m bereiken en zijwaartse afstanden tot 13 meter overbruggen.



SCORPION

ENG

POWERFUL AND SAFE

STURDY AND PROTECTED:

New design and new materials for the protective covers of the controls confer to the Scorpion lines increased strength and durability over time, as well as protection of the devices during the platforms ordinary use.

HIGH PERFORMANCE:

The continuous technological innovation of Scorpion models has led to an increase in the maximum capacity from 200 to 225 kg in 1490 and 1812 to reach 230 kg with the Scorpion 2112J and 250 kg with the model 2313.

MAXIMUM CONTROL MAXIMUM SAFETY:

Further improvement of electro-hydraulic system. This ensures the most advanced safety systems which comply with the new regulations.



FRA

PUISSANTE ET SÛRE

SOLIDITE ET PROTECTION:

Le nouveau design du carter de protection et les nouveaux matériaux utilisés pour sa confection confèrent à la gamme Scorpion une meilleure résistance ainsi qu'une meilleure solidité dans le temps. Il permet également la protection des dispositifs de commande durant l'utilisation de la nacelle.

DES PERFORMANCES SANS FAILLE:

L'innovation technologique apportée continuellement aux modèles Scorpion a permis d'augmenter la capacité de charge dans le panier en passant de 200 à 225 kilos sur les modèles 1490 et 1812 atteindre 230 kg avec le Scorpion 2112J et 250 kg avec le modèle 2313.

UN MAXIMUM DE CONTROLE POUR UNE SECURITE MAXIMALE:

Une toute dernière amélioration a été apportée au e système électro-hydraulique, garantissant ainsi des systèmes de sécurité plus évolués et conformes aux nouvelles normes.



scorpion

DEU

LEISTUNGSSTARK UND SICHER

ROBUST UND SICHER:

Die neue Bauweise und die neuen Werkstoffe der Schutzgehäuse der Bedienelemente verleihen der Linie Scorpion neben dem Schutz der Geräte während des Betriebs höhere Dauerhaftigkeit und Robustheit.

HERVORRAGENDE LEISTUNGEN:

Die ständige technologische Innovation der Modelle Scorpion hat bei den Modellen 1490 und 1812 zu einer Steigerung der maximalen Tragkraft von 200 auf 225 kg geführt erreichen 230 kg mit dem Scorpion 2112J und 250 kg mit der Modell 2313.

MAXIMALE STEUERUNG, HÖCHSTE SICHERHEIT:

Weitere Verbesserung der Elektrohydraulik. Eine Garantie für moderne und den neuen Bestimmungen entsprechende Sicherheitssysteme.

NED

KRACHTIG EN VEILIG

STEVIG EN BESCHERMD:

Door een nieuw ontwerp en nieuwe materialen voor de beschermkappen van de bedieningselementen zijn de Scorpion-lijnen sterker en duurzamer, en worden de elementen tijdens het normale gebruik van de hoogwerker beter beschermd.

HOGE PRESTATIES:

De voortdurende technologische innovatie van Scorpion modellen heeft geleid tot een verhoging van de maximale capaciteit van 200 tot 225 kg bij de modellen 1490 en 1812, en gaat tot 230 kg bij de Scorpion 2112J en 250 kg bij het model 2313.

MAXIMALE CONTROLE, MAXIMALE VEILIGHEID:

Verdere verbetering van het elektrohydraulische systeem. Dit verzekert de meest geavanceerde veiligheidssystemen die voldoen aan de nieuwe regelgeving.



OIL & STEEL
AERIAL PLATFORMS

scorpion



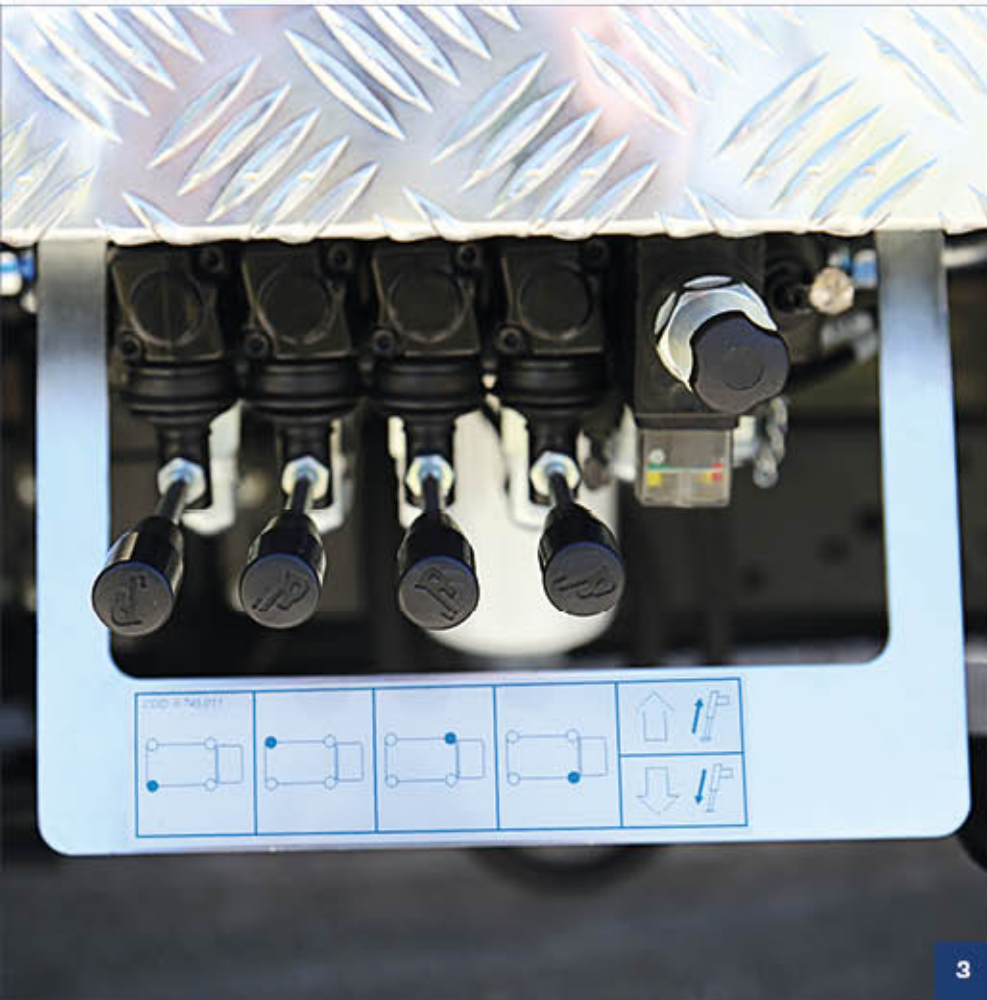

- 1 Front Stabiliser
- 1 Stabilisateur antérieur
- 1 Stabilisator
- 1 Stempelpoten

- 2 Sumps and high controls on cage
- 2 Carter et commandes sur panier
- 2 Abdeckung und steuerung am Arbeitskorb
- 2 Bedieningskast in de basket

- 3 Low stabilisation controls
- 3 Commandes pour stabilisation en bas
- 3 Notsteuerungen unten
- 3 Bedienung voor de stempelpoten

- 4 New protective cover of the controls
- 4 Nouveau carter de protection des commandes
- 4 Neue Schutzabdeckung der Bedienelemente
- 4 Nieuwe beschermkap voor de bediening

- 5 Rotation system on fifth wheel
- 5 Système de rotation continue sur sellette
- 5 Rotationssystem: Sattelkupplung
- 5 Rotatiesysteem op het 5e (vijfde) wiel

- 6 Safety sensors PLE closed
- 6 Capteurs de sécurité PLE repliée
- 6 Sicherheitsüberwachung: Arbeitsbühne in Transportstellung
- 6 Veiligheidssensoren PLE gesloten



scorpion 1490

scorpion 1812

ENG

ADVANCED PERFORMANCE WITH MINIMUM DIMENSIONS

- Capacity up to 225 kg
- Rotation system on a slew ring with rotation angle of 400°

In addition, an important innovation concerning the stabilization system of the Scorpion 1812 model. Thanks to the elimination of the front extensible cross members, it has been possible to ensure maximum performance, with a minimum stabilization surface, in addition to ease of use and significant time savings for the operator.



FRA

PERFORMANCES A L'AVANT-GARDE DES EVOLUTIONS TECHNOLOGIQUES ET FAIBLE ENCOMBREMENT

- Capacité de charge maximale dans le panier: 225kg
- Système de rotation sur sellette avec un angle de rotation à 400°

De plus, d'importantes innovations ont été apportées aux systèmes de stabilisation du modèle Scorpion 1812. Depuis l'élimination des traverses extensibles à l'avant de la machine, il est désormais possible de garantir les meilleures prestations possibles ; grâce à un plan de stabilisation simplifié, qui garantit une grande simplicité d'utilisation, mais aussi un gain de temps non négligeable pour l'opérateur.



scorpion 1490

scorpion 1812

DEU

SPITZENLEISTUNG MIT MINIMALEN ABMESSUNGEN

- Maximale Tragkraft von 225 kg
- Rotationsvorrichtung auf Drehkranz mit Drehwinkel von 400°

Eine wichtige Innovation betrifft außerdem die Stabilisierung des Modells Scorpion 1812. Durch Entfernung der vorderen ausziehbaren Querträger war es möglich, neben einfacher Benutzung und beträchtlicher Zeitersparnis für den Bediener maximale Leistungen bei minimaler Stützfläche für die Stabilisierung zu garantieren.

NED

GEAVANCEERDE PRESTATIES BIJ DE GERINGSTE AFMETINGEN

- Capaciteit tot 225 kg
- Draaisysteem op een draaikrans met een draaihoek van 400°

Daarnaast, een belangrijke innovatie in het stabilisatiesysteem van het model Scorpion 1812 model. Door de uitschuifbare dwarselementen aan de voorkant te elimineren werd het mogelijk maximale prestaties te verzekeren bij een minimaal stempeloppervlak, afgezien nog van het gebruiksgemak en de aanzienlijke tijdsbesparingen voor de bediener.



scorpion 2313

scorpion 2112J

ENG

TOP PERFORMANCE, IN ANY SITUATION

Top performances at all times in terms of reach, maximum working height and load, even in difficult working conditions as in the case of restricted spaces or low spread on a road.

The Scorpion 2313 model can reach a working height of 22.6 metres, with a reach of 13 m (with 100 kg) and 9.5 m (with 250 kg). The Scorpion 2112J model can reach a working height of 21 metres, with a reach of 12 m (with 120 kg) and 10 m (with 230 kg).



FRA

TOP PERFORMANCE DANS TOUTE SITUATION

Performances au top en toute circonstance en termes de déport, de hauteur maximale de travail et de portée, y compris dans les situations de travail difficiles, par exemple sur des espaces exigus ou en présence de dégagements minimes sur une chaussée.

Le modèle Scorpion 2313 peut atteindre une hauteur de travail de 22,6 m avec un déport de 13 m (pour 100 kg) et de 9,5 m (pour 250 kg). Le modèle Scorpion 2112 J peut atteindre une hauteur de travail de 21 m avec un déport de 12 m (pour 120 kg) et de 10 m (pour 230 kg).





scorpion 2313 *scorpion 2112J*

DEU

SPITZENLEISTUNG UNTER ALLEN BEDINGUNGEN

Immer Spitzenleistungen in Bezug auf Ausladung, maximale Arbeitshöhe und Tragfähigkeit, auch unter schwierigen Arbeitsbedingungen, wie im Fall von engen Räumen oder sehr wenig Platz auf einer Straße.

Das Modell Scorpion 2313 kann eine Arbeitshöhe von 22,6 m mit einer Ausladung von 13 m (mit 100 kg) und 9,5 m (mit 250 kg) erreichen. Das Modell Scorpion 2112J kann eine Arbeitshöhe von 21 m mit einer Ausladung von 12 m (mit 120 kg) und 10 m (mit 230 kg) erreichen.



NED

TOPPRESTATIES, IN ALLE OMSTANDIGHEDEN

De prestaties zijn altijd optimaal wat betreft reikwijdte, maximale werkhoogte en capaciteit, ook in moeilijke werkomstandigheden wanneer de beschikbare ruimte beperkt is of langs de weg moet worden gewerkt.

Het model Scorpion 2313 kan een werkhoogte bereiken van 22,6 m met een reikwijdte van 13 m (bij 100 kg) en 9,5 m (bij 250 kg). Het model Scorpion 2112J kan een werkhoogte bereiken van 21 m met een reikwijdte van 12 m (bij 120 kg) en 10 m (bij 230 kg).

scorpion 2313

scorpion 2112J

ENG

RAPIDITY AND UNLIMITED EASE OF MANOEUVRE

New stabilising systems mean that the platform can be positioned with a few easy and rapid manoeuvres. Machine performance is always at its best, even in very small spaces, thanks to three distinct types of stabilisation:

- crosspieces all extended, in conditions where there is ample space for stabilisation;
- cross beams all closed, in conditions of restricted space. The stabilisers open vertically, without extending the cross beams;
- cross beams extended on side and closed on the other, in limited work spaces, such as for example operations on roads. Top performances are guaranteed on the side where the cross beams are completely extended and in the rear part.

Available with automatic stabilization from the basket.

FRA

VITESSE ET FACILITÉ DE MANŒUVRE SANS LIMITES

Les nouveaux systèmes de stabilisation permettent de positionner la plate-forme en effectuant quelques manœuvres seulement, à la fois simples et rapides. Les performances de la machine sont au top en toute circonstance, y compris sur les espaces exigus, grâce trois types de stabilisation distincts :

- traverses en extension totale, pour une stabilisation sans limites d'espace;
- traverses entièrement rentrées, sur espaces exigus. Les stabilisateurs s'ouvrent verticalement, sans mettre les traverses en extension;
- traverses en extension d'un côté et rentrées de l'autre, sur espaces de travail limités, par exemple pour des travaux sur la chaussée. Du côté où les traverses sont en extension totale et sur la partie postérieure, les performances maximales sont garanties.

Enfin, pendant les phases de stabilisation, le châssis se nivelle automatiquement.

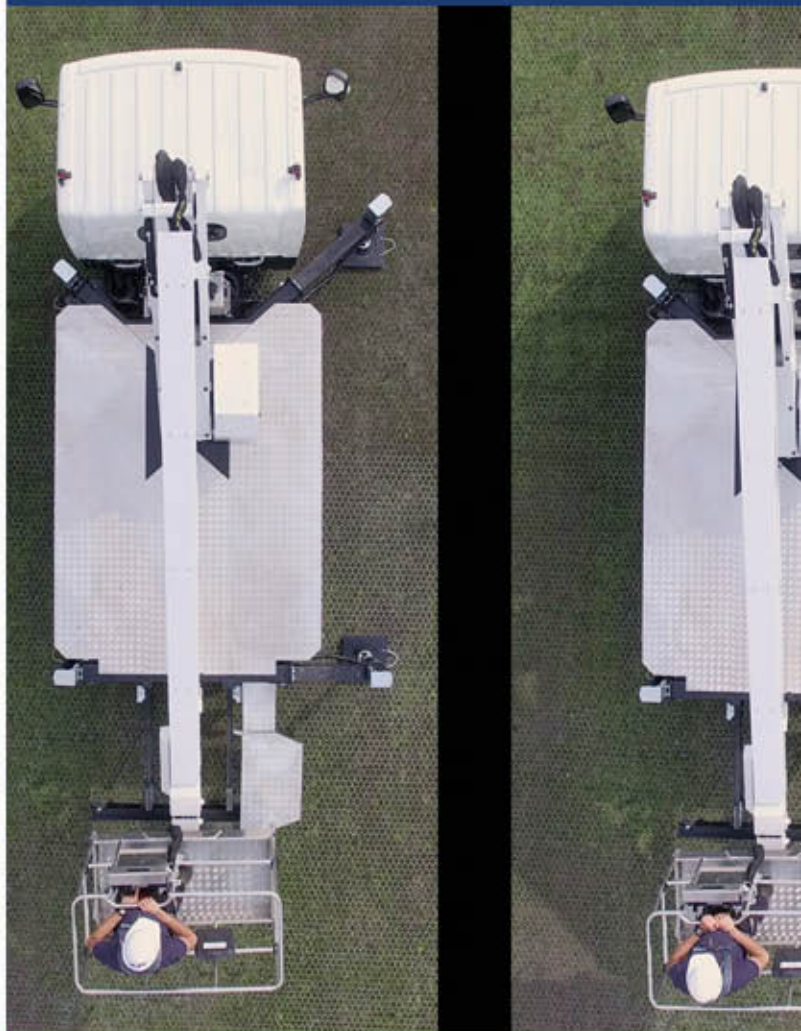

scorpion 2313 scorpion 2112J

DEU

GESCHWINDIGKEIT UND LEICHTE MANÖVRIERBARKEIT OHNE EINSCHRÄNKUNGEN

Die neuen Stabilisationssysteme ermöglichen die Positionierung der Plattform mit wenigen einfachen und schnellen Manövern.

Dank drei unterschiedlicher Stabilisierungsarten bietet die Maschine immer maximale Leistung, auch im Fall von sehr engen Räumen:

- Querträger ganz ausgefahren, bei großflächigen Räumen zur Stabilisierung;
- Querträger ganz geschlossen, bei engen Räumen. Die Stabilisatoren öffnen sich vertikal, ohne die Querträger auszufahren;
- Querträger auf einer Seite ausgefahren und auf der anderen geschlossen, bei begrenzten Arbeitsräumen, wie zum Beispiel bei Arbeiten auf der Straße. Auf der Seite, auf der die Querträger komplett ausgefahren sind, und im hinteren Teil sind maximale Leistungen gewährleistet.

Schließlich nivelliert sich das Fahrgestell während der Stabilisierungsphasen automatisch.

NED

SNELHEID EN WENDBAARHEID ZONDER BEPERKINGEN

Dankzij de nieuwe stabiliseringsystemen kan het platform met enkele gemakkelijke en snelle bewegingen worden gepositioneerd.

De machineprestaties zijn altijd optimaal, ook in zeer beperkte ruimtes, dankzij drie verschillende soorten stabilisering:

- stempelbalken geheel uitgeschoven, bij veel ruimte voor stabilisering;
- stempelbalken geheel ingeschoven, bij beperkte ruimte. De stempels worden verticaal geopend, zonder uitschuiven van de balken;
- stempelbalken uitgeschoven aan de ene kant en ingeschoven aan de andere kant, bij beperkte werkruimte, bijvoorbeeld langs de weg. Aan de kant waar de stempelbalken geheel zijn uitgeschoven en aan de achterkant zijn maximale prestaties gegarandeerd.

Ten slotte vindt automatische vlakstelling van het chassis plaats tijdens het stabiliseren.



scorpion 2313

scorpion 2112J

ENG

A PERFECT MARRIAGE OF LIGHTNESS, RELIABILITY AND SAFETY

The new electronic processing unit means new models guarantee greater reliability and safety.

PRECISION AND FLUENCY IN MOVEMENTS: the aerial part is moved by operating a control panel located on the basket. The stabilising controls can be hydraulic, with a hydraulic distributor, positioned on the truck frame, or electrical, with a control panel located on the basket.

HOMING FUNCTION INSTALLED AS SERIES: activatable from the basket using a button on the command panel. This function is for automatically closing the aerial part and for automatically stabilising or destabilising the machine.

FRA

MARIAGE PARFAIT DE LÉGÈRETÉ, FIABILITÉ ET SÉCURITÉ

La nouvelle unité de traitement électronique des signifie que nouveaux modèles garantissent une plus grande fiabilité et de sécurité.

PRÉCISION ET FLUIDITÉ DES MOUVEMENTS: La partie aérienne est actionnée par l'intermédiaire d'une console de commande installée sur la nacelle. Les commandes de stabilisation peuvent être ou bien hydrauliques, par l'intermédiaire d'un distributeur hydraulique installé sur le châssis du camion, ou bien électriques, par l'intermédiaire d'une console de commande installée sur la nacelle.

FONCTION HOMING DE SÉRIE:

la fonction peut être activée depuis la nacelle à l'aide d'une touche de la console. Cette fonction est prévue à la fois pour replier la partie aérienne et pour stabiliser la machine ou lui faire quitter automatiquement la condition de stabilisation.





scorpion 2313 scorpion 2112J

DEU

PERFEKTE VERBINDUNG VON LEICHTIGKEIT, ZUVERLÄSSIGKEIT UND SICHERHEIT

Die neue elektronische Verarbeitungseinheit bedeutet, dass neue Modelle garantieren eine höhere Zuverlässigkeit und Sicherheit.

PRÄZISE UND FLÜSSIGE BEWEGUNGEN:

Der mobile Teil wird über eine Steuerkonsole am Korb bewegt. Die Steuerelemente zur Stabilisierung können hydraulisch sein, mittels Hydraulikverteiler, der am Fahrgestell des LKWs positioniert ist, oder elektrisch, mittels Steuerkonsole am Korb.

HOMING-FUNKTION SERIENMÄSSIG VORHANDEN:

Die Aktivierung derselben erfolgt vom Korb aus über eine Taste an der Konsole. Diese Funktion ist sowohl zum automatischen Schließen des mobilen Teils als auch zur automatischen Stabilisierung bzw. Destabilisierung der Maschine vorgesehen.

NED

PERFECTE COMBINATIE VAN LICHT GEWICHT, BETROUWBAARHEID EN VEILIGHEID

De nieuwe elektronische verwerkingseenheid betekent nieuwe modellen garanderen een grotere betrouwbaarheid en veiligheid.

PRECIEZE EN SOEPELE BEWEGINGEN:

Het bovendeel wordt bewogen via een bedieningsconsole in de werkbak. De bedieningsorganen voor de stabilisering kunnen hydraulisch zijn, via hydraulische verdeler die op het chassis van de vrachtwagen is geplaatst, of elektrisch, via bedieningsconsole in de werkbak.

STANDAARD UITGERUST MET DE FUNCTIE HOMING:

die vanuit de werkbak geactiveerd kan worden via een toets op de console. Deze functie is voorzien om het bovendeel automatisch te sluiten en om de machine automatisch te stabiliseren of te destabiliseren.

scorpion 2112J

ENG

GETTING PAST OBSTACLES TO REACH ANYWHERE

The 2112 J model is provided with a **Jib** to easily reach past obstacles for precise positioning at the point of work.

Basket rotation by 180° means being able to operate on different sides of a same work point (for example around the corner of a building), with no need to re-position the platform and with significant time saving.

A frontal fastening system of the basket was designed to reduce overall dimensions in the lower part and facilitates positioning in restricted spaces (for example between two balconies located on two different floors).

FRA

AU-DELÀ DES OBSTACLES, POUR ARRIVER PARTOUT

Le modèle 2112 J est doté d'un **Jib** pour franchir facilement les obstacles et assurer un positionnement précis sur le lieu de travail.

La rotation de la nacelle à 180° permet d'intervenir sur plusieurs côtés d'un même point de travail (par exemple de chaque côté de l'angle d'un édifice) sans qu'il soit nécessaire de repositionner la plate-forme, ce qui garantit d'importants gains de temps.

Un système de fixation frontale de la nacelle a été conçu pour réduire l'encombrement dans la partie inférieure en facilitant et de faciliter le positionnement sur des espaces exigus (par exemple entre deux balcons de deux étages différents).



DEU

HINDERNISSE ÜBERWINDEN, UM ALLES ZU ERREICHEN

Das Modell 2112 J verfügt über einen **Jib-Arm**, um Hindernisse leicht zu überwinden und sich präzise am Arbeitspunkt zu positionieren.

Der Korb ist um 180° drehbar, wodurch die Arbeit auf unterschiedlichen Seiten desselben Arbeitspunktes (z. B. um die Ecke an einem Gebäude) möglich ist, ohne dass die Plattform neu positioniert werden muss und mit einer deutlichen Zeitersparnis.

Ein frontales Befestigungssystem des Korbs wurde entwickelt um Gesamtabmessungen im unteren Teil zu reduzieren, wodurch der Platzbedarf reduziert und die Positionierung auch in engen Räumen (z. B. zwischen zwei Balkons von zwei übereinanderliegenden Stockwerken) erleichtert wird.

NED

VOORBIJ DE OBSTAKELS, OM OVERAL BIJ TE KUNNEN

Het model 2112 J is voorzien van een **Jib** om gemakkelijk voorbij obstakels te komen en nauwkeurig op de werkplek te worden gepositioneerd.

Dankzij het draaibereik van 180° van de werkbak kan aan verschillende zijden van eenzelfde werkplek worden gewerkt (bijv. rond de hoek van een gebouw) zonder dat het platform opnieuw hoeft te worden gepositioneerd, met een aanzienlijke tijdsbesparing. Een frontale bevestigingssysteem van de korf is ontworpen afmetingen in het onderste gedeelte te verkleinen wat resulteert in minder ruimtebeslag en dus een gemakkelijkere positionering in kleine ruimtes (bijv. tussen de balkons van twee verdiepingen).

SCORPION 2313 E 2112J

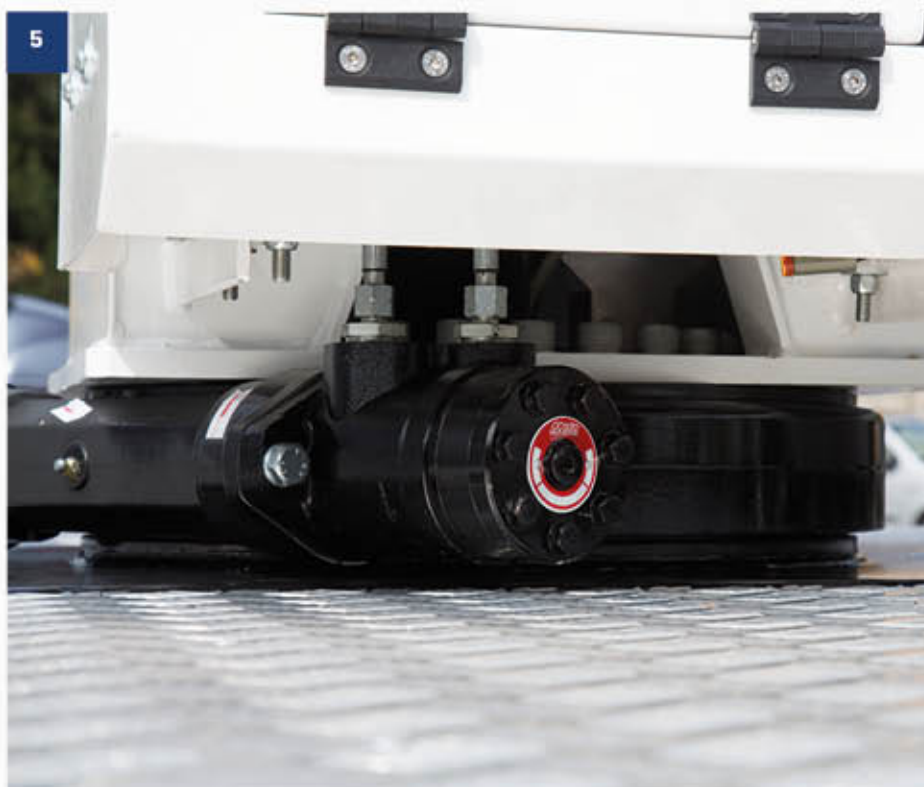



- 1 Front Stabiliser
- 1 Stabilisateur antérieur
- 1 Stabilisator
- 1 Stempelpoten

- 2 Sumps and high controls on cage
- 2 Carter et commandes sur panier
- 2 Abdeckung und steuerung am Arbeitskorb
- 2 Bedieningskast in de basket

- 3 Low stabilisation controls
- 3 Commandes pour stabilisation en bas
- 3 Notsteuerungen unten
- 3 Bedienung voor de stempelpoten

- 4 New protective cover of the controls
- 4 Nouveau carter de protection des commandes
- 4 Neue Schutzabdeckung der Bedienelemente
- 4 Nieuwe beschermkap voor de bediening

- 5 Rotation system on fifth wheel
- 5 Système de rotation continue sur sellette
- 5 Rotationssystem: Sattelkupplung
- 5 Rotatiesysteem op het 5e (vijfde) wiel

- 6 Safety sensors PLE closed
- 6 Capteurs de sécurité PLE repliée
- 6 Sicherheitsüberwachung: Arbeitsbühne in Transportstellung
- 6 Veiligheidssensoren PLE gesloten

4

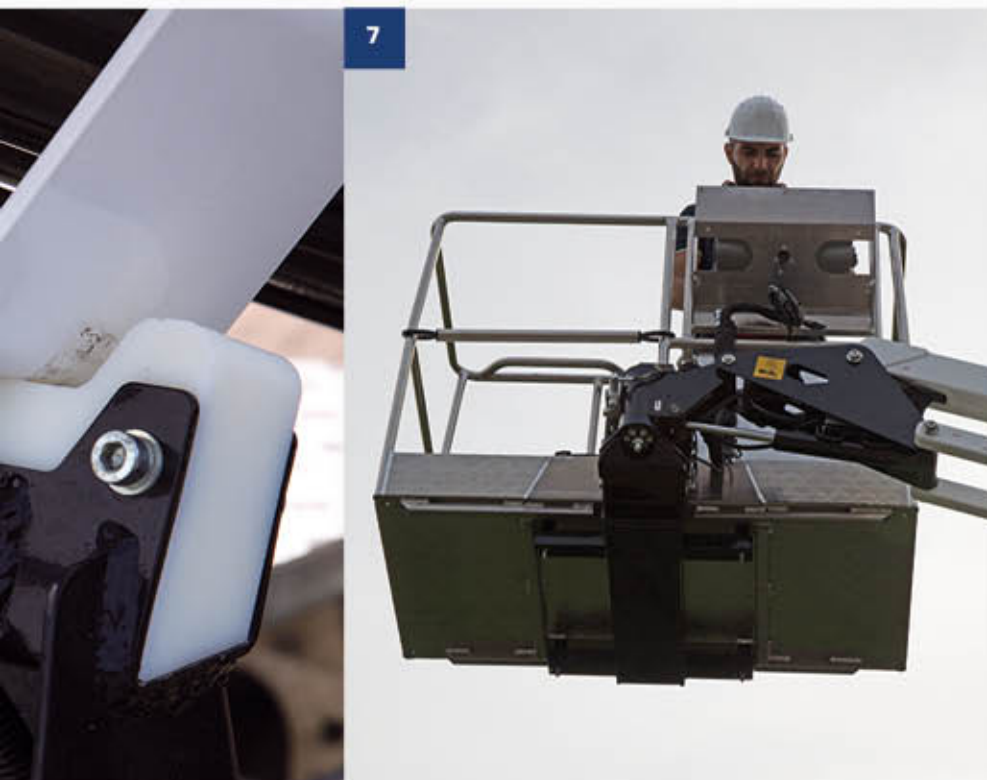

- 7 180° rotating basket with optimized attachment to reduce size in the lower part
- 7 Panier pivotant à 180° avec une attache qui permet une partie inférieure plus compacte
- 7 Die 180° Korbrotation ermöglicht es auch schmale und enge Stellen optimal zu erreichen
- 7 180° basket rotatie met vernieuwde basket bevestiging en bodem vrijheid

SPECIFICATIONS

SPÉCIFICATIONS

SPEZIFIKATIONEN

SPECIFICATIES

Legend / Légende Legende / Legende



max working height
hauteur max de travail
max arbeitshöhe
werkhoogte



platform floor height
hauteur du plan de la nacelle
höhe der trittfläche
werkvloerhoogte



max working outreach
déport max de travail
max auskragung bei arbeit
maximaal werkbereik



max load capacity
capacité maximum
max. Belastbarkeit
max. draagvermogen



standing engine height
hauteur à repos
höhe in ruhestellung
hoogte in ruststand



standing engine length
longeur à repos
länge in ruhestellung
lengte in ruststand



standing engine width
largeur à repos
breite in ruhestellung
breedte in ruststand



slewing turret
rotation de la tourelle
rotation des aufbaue
rotatie bovenstel



engine
moteur
motor
motor



hydraulically-extendible tracked truck
chariot chenillé à élargissement hydraulique
Hydraulisch verbreiterbarer Raupenkettenswagen
hydraulisch uitschuifbare rupswagen



platform
plate-form
arbeitsbühne
werkorf



machine weight
poids machine
gewicht der machine
machinegewicht



electrical system voltage
tension du système
spannung der elektroanlage
spanning elektrische inrichting



controls
commandes
bedienvorrichtungen
bedieningen



traction / max traslation speed
traction / vitesse max de translation
maximal verfahrsgeschwindigkeit
trekkracht / max. verplaatsingsnelheid



oil tank capacity
capacité du réservoir d'huile
fassungsvermögen behälter oil
inhoud olietank



max wind speed
vitesse max du vent
windgeschwindigkeit
max windsnelheid op hoogte



slewing platform
rotation plate-form
rotation der arbeitsbühne
korf rotatie



pantograph
pantographe
pantograph
pantograaf



fixed or rotating jib
jib fixe ou pivotant
Ortsfester oder drehbarer Jib
vaste of roterende jib



boom
bras opérateur
arbeitskragarm
werkarm



stabilisation
stabilisation
stabilisierung
stabilisatie



jib extension
extension du jib
jib ausdehnung
jib zwenkbereich



boom
bras opérateur
arbeitskragarm
werkarm



minimum installation
installation minime
mindestinstallation
minimum installatie



jib angle
angle du jib
jib winkel
jib hoek



boom
bras opérateur
arbeitskragarm
werkarm



minimum installation
installation minime
mindestinstallation
minimum installatie

scorpion 1490

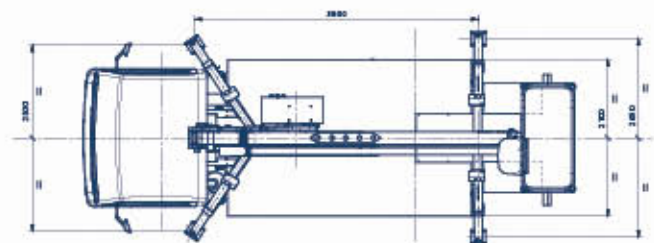
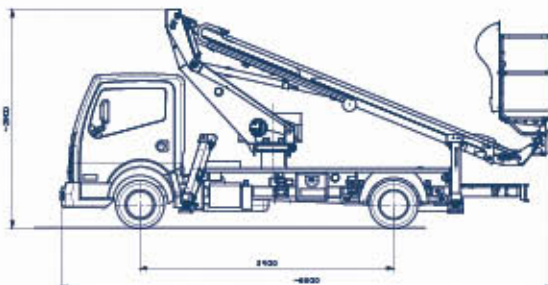
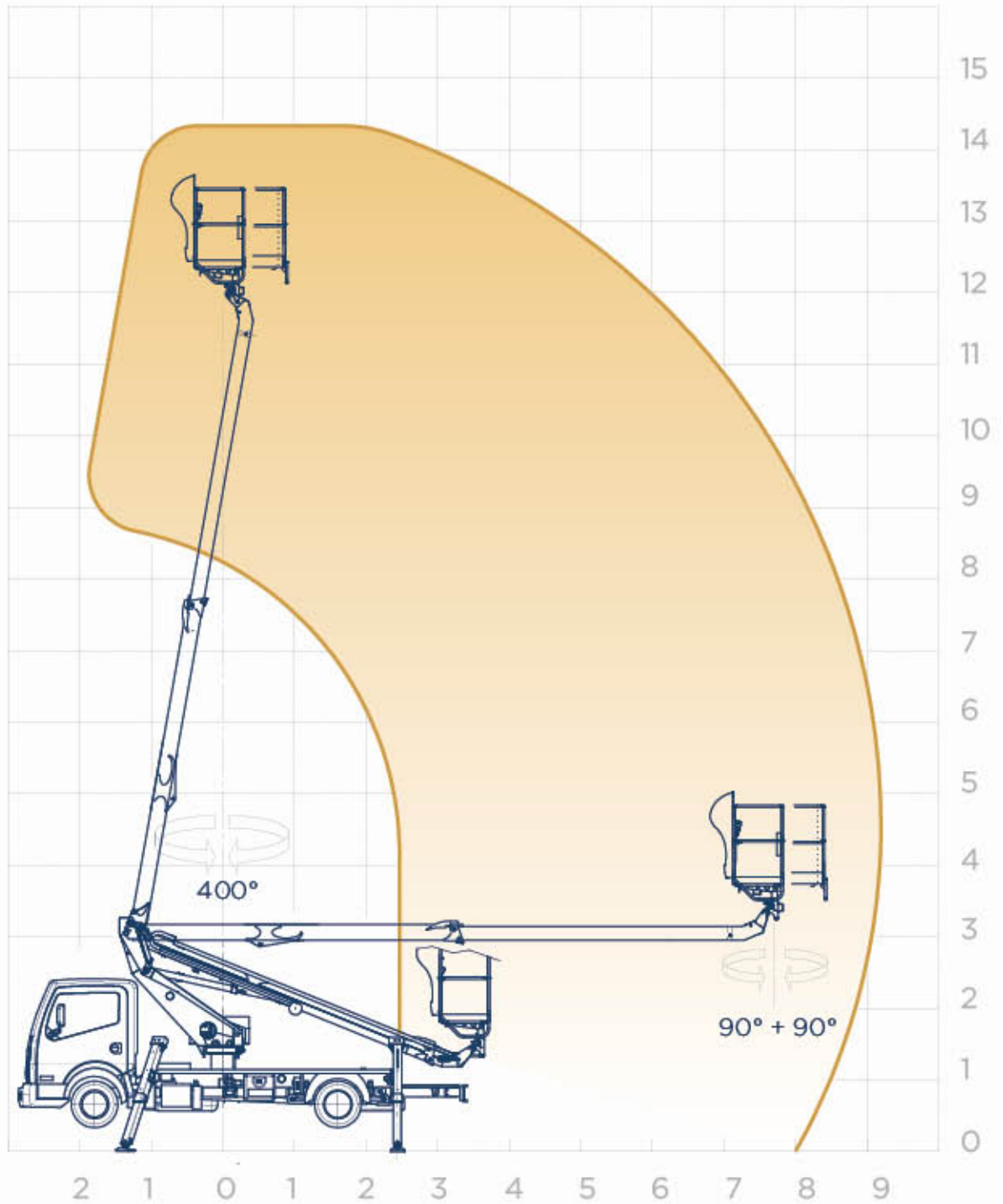

	14,2 m
	12,2 m
	9,2 m
	225 kg
	telescopic steel telescopique en acier teleskopisch stahl telescopisch staal
	400°
	1400x700x h1100 mm aluminium 1400x700x h1100 mm aluminium 1400x700x h1100 mm alu 1400x700x h1100 mm aluminium
	90° right + 90° left 90° droite + 90° gauche 90° rechts + 90° links 90° re + 90° li
	proportional hydraulic type hydrauliques proportionnelles hydraulisch proportional porportioneel hydraulisch type
	2900 mm
	6600 mm
	2100 mm
	type A type A type A type A
	3,5 t

scorpion 1812

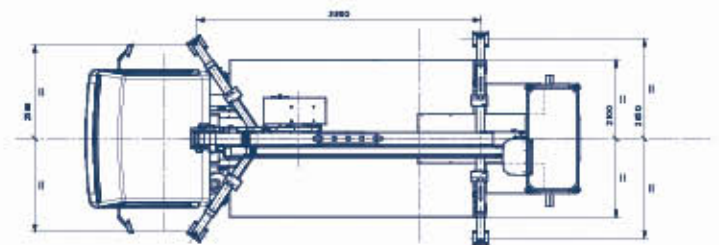
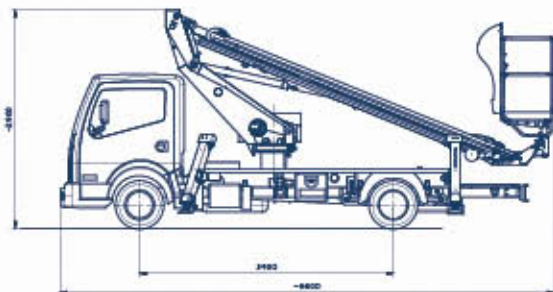
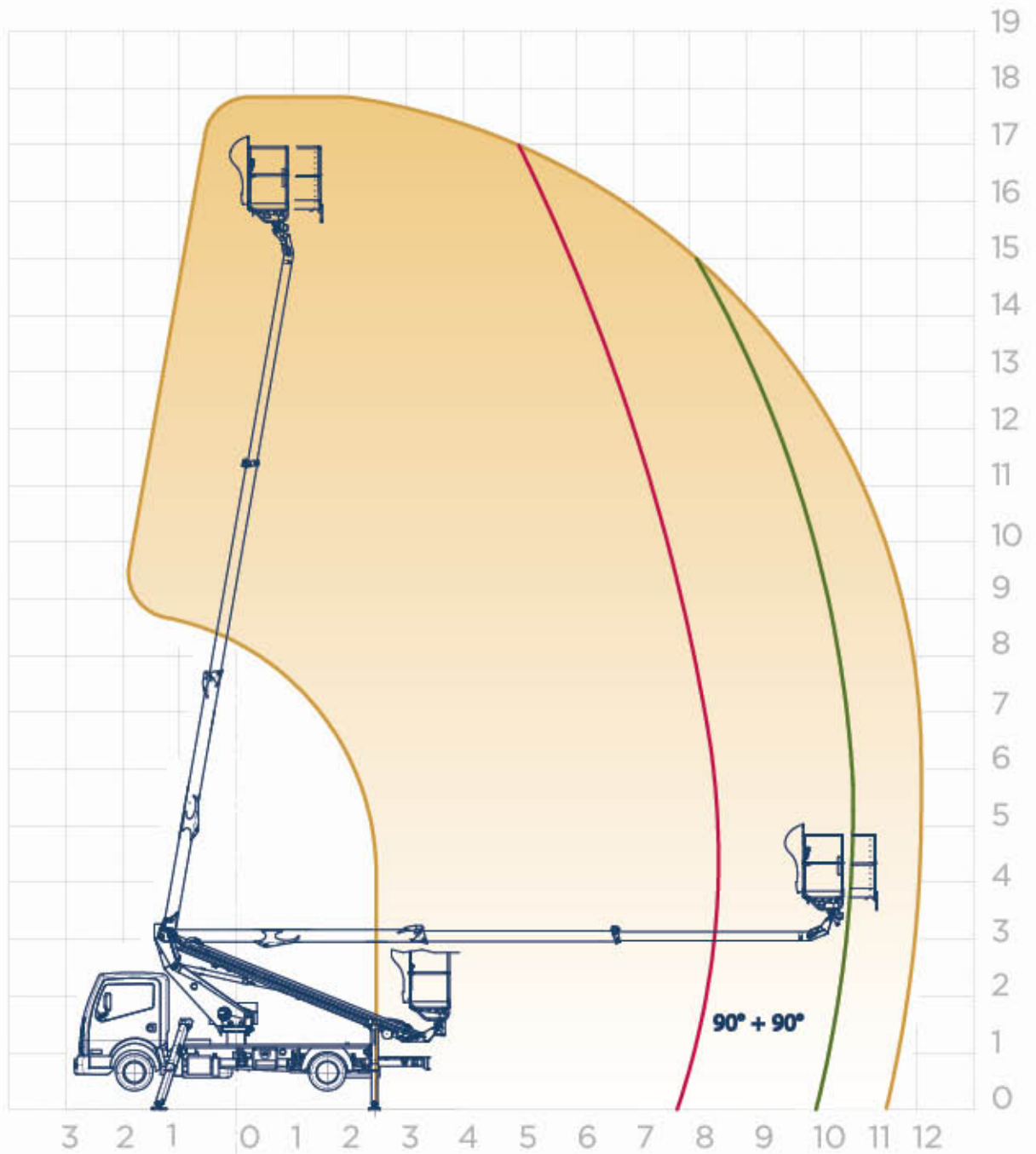

	17,8 m
	15,8 m
	12 m
	225 kg
	telescopic steel telescopique en acier teleskopisch stahl telescopisch staal
	400°
	1400x700x h1100 mm aluminium 1400x700x h1100 mm aluminium 1400x700x h1100 mm alu 1400x700x h1100 mm aluminium
	90° right + 90° left 90° droite + 90° gauche 90° rechts + 90° links 90° re + 90° li
	proportional hydraulic type hydrauliques proportionnelles hydraulisch proportional porportioneel hydraulisch type
	2900 mm
	6600 mm
	2100 mm
	type A type A type A type A
	3,5 t



A

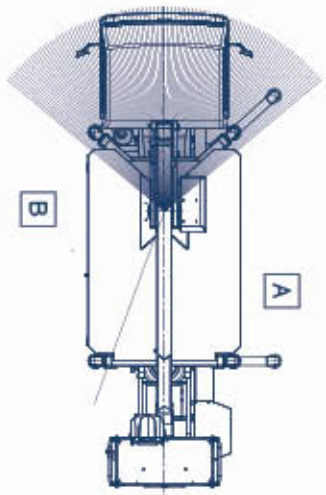
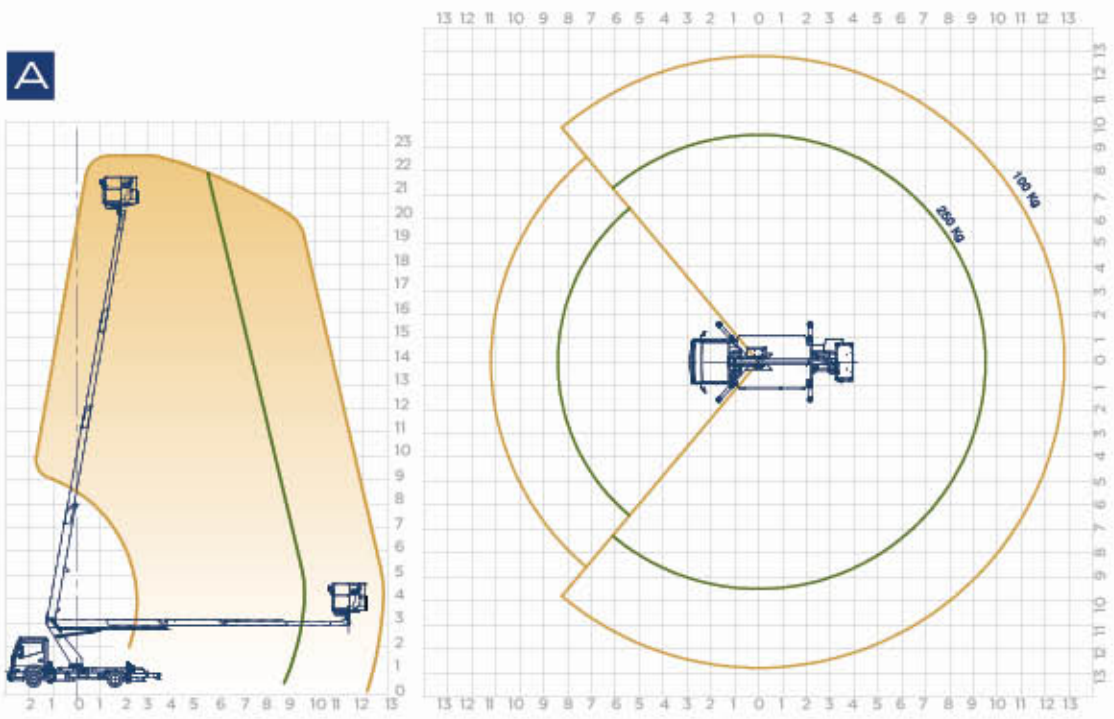

Area con stabilizzatori aperti a destra, chiusi a sinistra
Area with outriggers open to the right, close to the left

Area con stabilizzatori aperti - Area with open outriggers

B

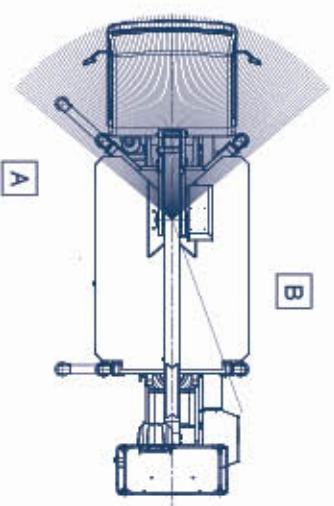
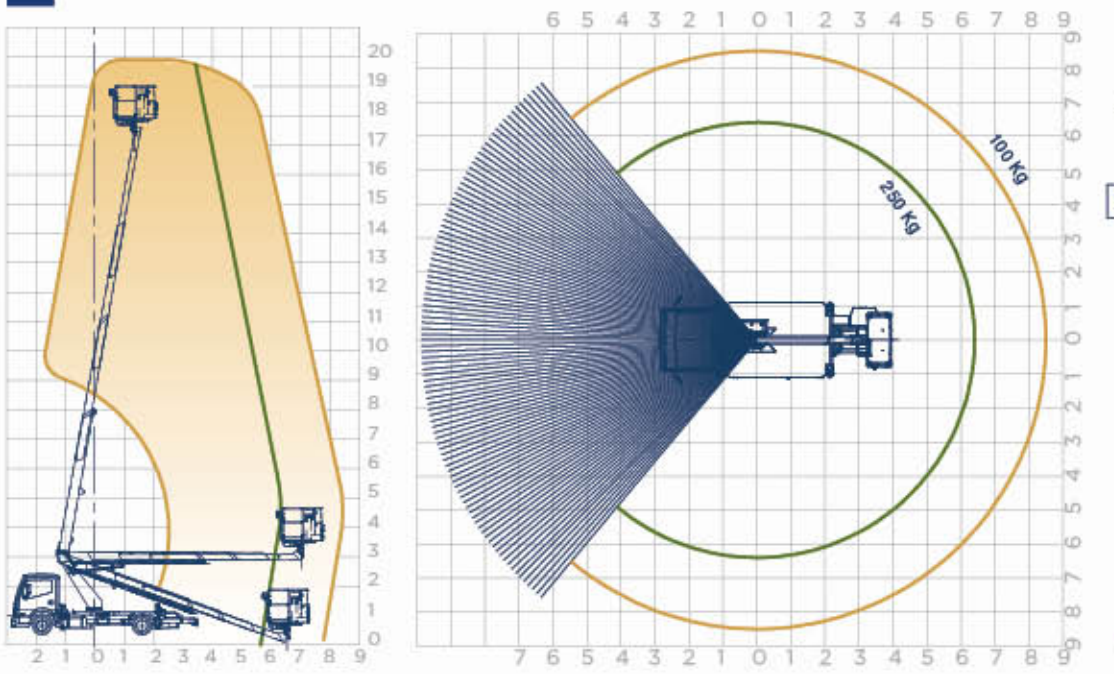

Area con stabilizzatori aperti a sinistra, chiusi a destra
Area with outriggers open to the left, close to the right

Area con stabilizzatori chiusi - Area with closed outriggers

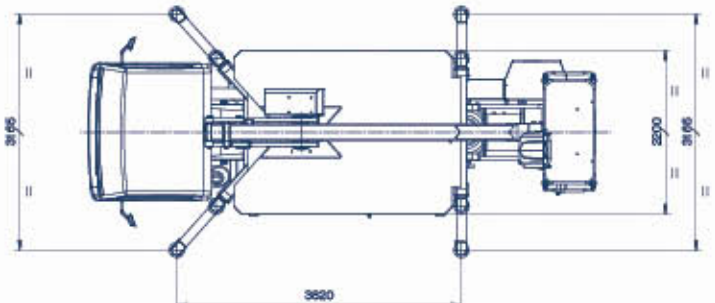
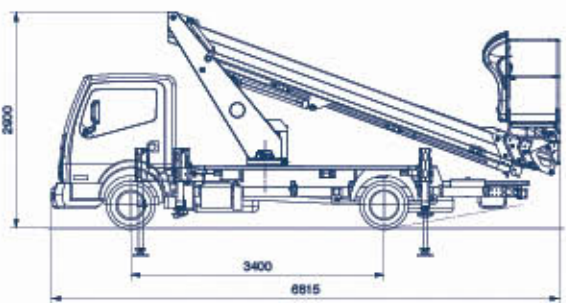

Specifications / Spécifications
Spezifikationen / Specificaties

	22,6 m
	20,6 m
	12,8 m
	250 kg
	telescopic steel telescopique en acier teleskopisch stahl telescopisch staal
	400°
	1400x700x h1100 mm aluminium 1400x700x h1100 mm aluminium 1400x700x h1100 mm alu 1400x700x h1100 mm aluminium
	90° right + 90° left 90° droite + 90° gauche 90° rechts + 90° links 90° re + 90° li
	Aerial part: electro-hydraulic – Stabilization: electro-hydraulic (or hydraulic) partie aérienne: hydrauliques - stabilisation: électro-hydrauliques (ou hydrauliques) In der Höhe befindlicher Teil: hydraulisch - Stabilisierung: elektrohydraulisch (oder hydraulisch) hoog deel: hydraulisch - stabilisatie: elektrohydraulisch (of hydraulisch)
	2900 mm
	6800 mm
	2200 mm
	type H type H type H type H
	3,5 t

scorpion 2112J

120 kg



230 kg



A

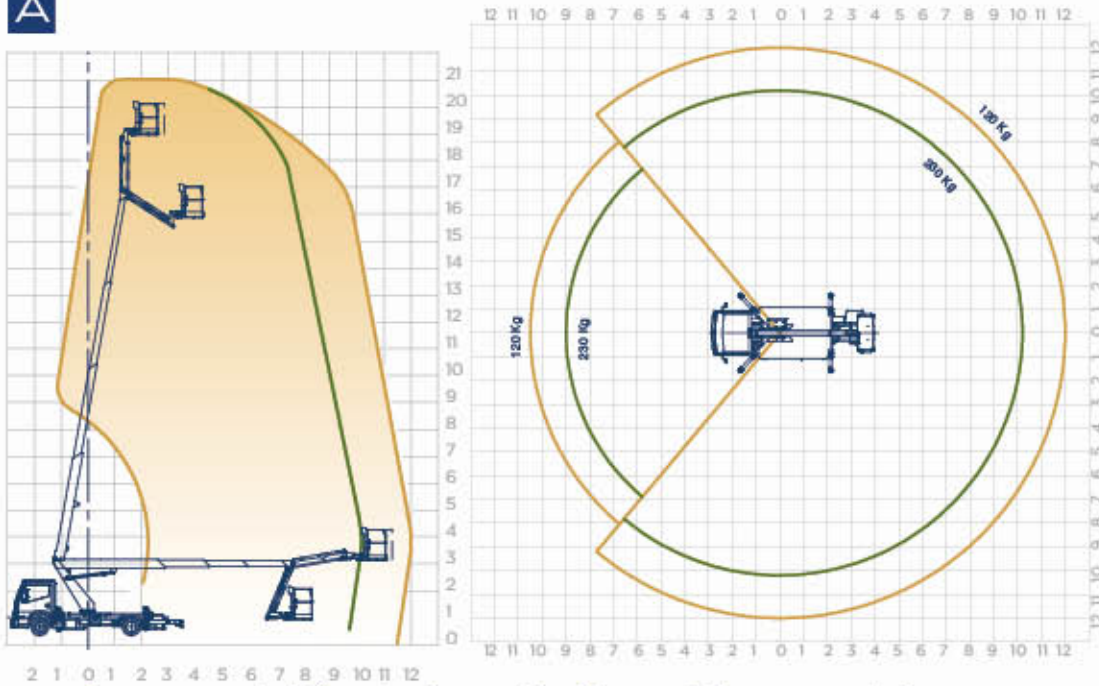

2 1 0 1 2 3 4 5 6 7 8 9 10 11 12

Area con stabilizzatori aperti - Area with open outriggers

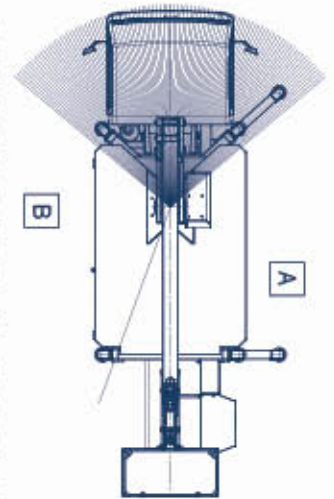

Area con stabilizzatori aperti a destra, chiusi a sinistra
Area with outriggers open to the right, close to the left

B

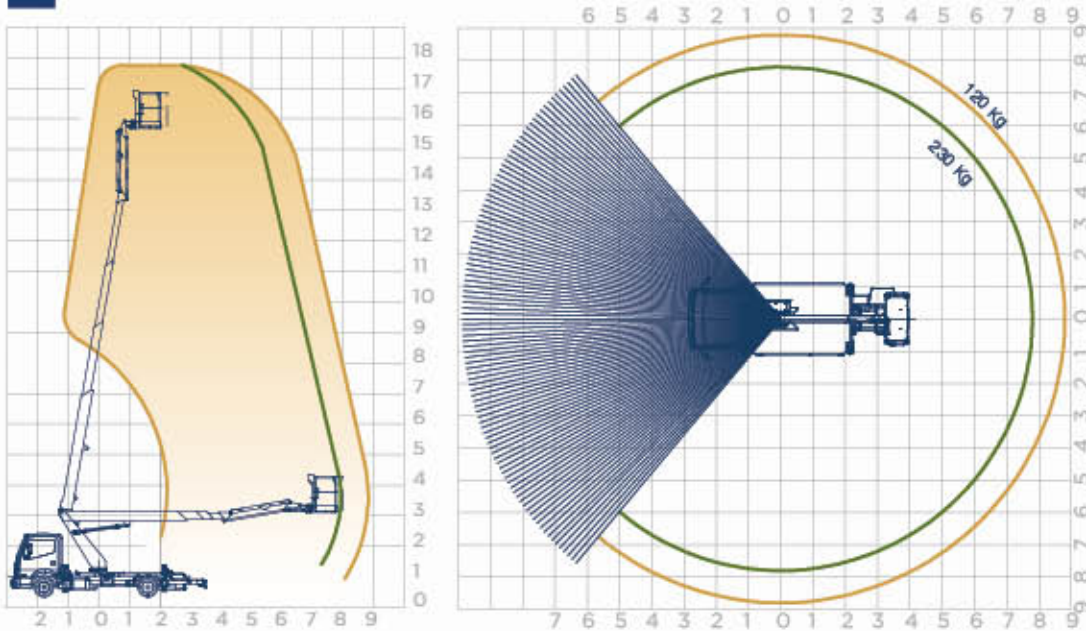

2 1 0 1 2 3 4 5 6 7 8 9

Area con stabilizzatori chiusi - Area with closed outriggers

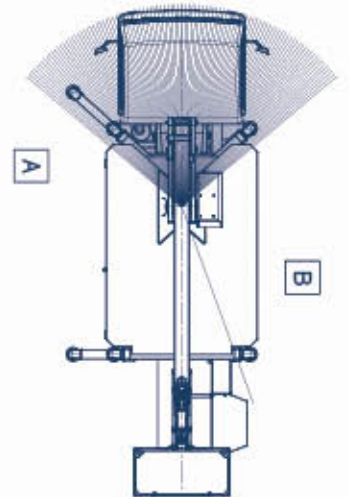

Area con stabilizzatori aperti a sinistra, chiusi a destra
Area with outriggers open to the left, close to the right

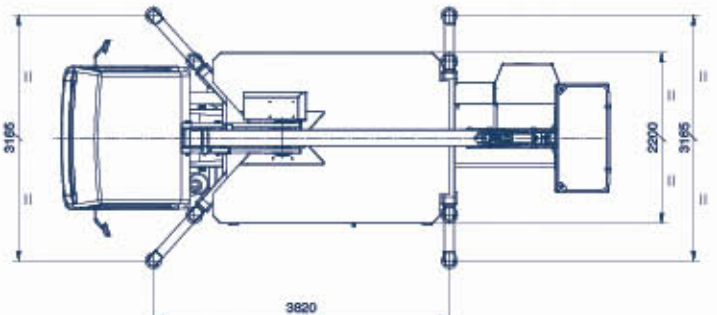
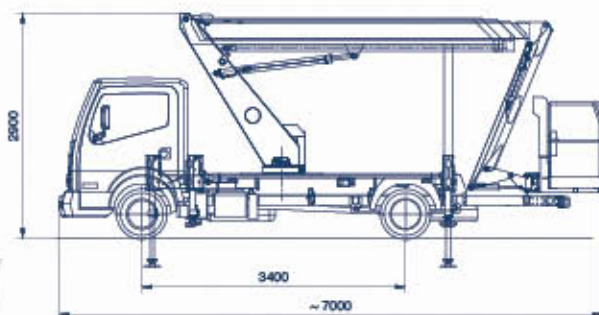

	21 m
	19 m
	12 m
	230 kg
	Telescopic with jib (jib angle 135°) Telescopique avec jib (angle jib135°) Teleskopisch mit jib (winkel jib 135°) Telescopisch met jib (hoek jib135°)
	400°
	1400x700x h1100 mm aluminium 1400x700x h1100 mm aluminium 1400x700x h1100 mm alu 1400x700x h1100 mm aluminium
	90° right + 90° left 90° droite + 90° gauche 90° rechts + 90° links 90° re + 90° li
	Aerial part: electro-hydraulic – Stabilization: electro-hydraulic (or hydraulic) partie aérienne: hydrauliques - stabilisation: électro-hydrauliques (ou hydrauliques) In der Höhe befindlicher Teil: hydraulisch - Stabilisierung: elektrohydraulisch (oder hydraulisch) hoog deel: hydraulisch - stabilisatie: elektrohydraulisch (of hydraulisch)
	2900 mm
	7000 mm
	2200 mm
	tipo ad H type H tipo H тип H
	3,5 t

Technical data may be updated without notice and may be subject to tolerances
Les caractéristiques techniques peuvent être modifiées sans préavis et pourront être soumises à une certaine tolérance
technische Daten können ohne vorherige Ankündigung aktualisiert werden und koennen Toleranzen unterliegen
technische gegevens kunnen worden bijgewerkt zonder voorafgaande kennisgeving en kunnen onderhevig zijn aan toleranties

OIL & STEEL

AERIAL PLATFORMS

www.oilsteel.com

OIL&STEEL spa
via G. Verdi 22
41018 S. Cesario sul Panaro
Modena Italy
tel +39 059 936811
fax +39 059 936413

OIL&STEEL IBERICA sl
Ctra National III 339
46190 Riba-Roja del Turia
Valencia Espana
tel +34 902 636778
fax +34 902 636779

OIL&STEEL France sarl
2 Rue A. Fresnel
69680 Chassieu
France
tel +33 0 478291736
fax +33 0 472797703



OIL&STEEL
is a company of
PM GROUP

VIBAM

MARC THISSEN - AGENT OIL & STEEL
(aerial platforms from 14 meter to 62 meter)
WWW.VIBAM.COM - 0495 123 764